

**BVC****LAMSON***Montage vertical***Turbine****Soufflante****S6/S8**

Impulseurs	Acier
Diffuseurs	Acier
Arbre	Acier
Carcasse et flasques	Aluminium
Entraînement	A moyeux rapportés multi-gorge
Roulements	à billes étanches à rouleaux
Nbre d'étages	S6: 6 étages S8: 8 étages
Dia. nominal	Entrée /Sortie : 3"
Entrée et Sortie d'air	Axiales, mais orientation à 90° possible
Moteur	A induction, IP.54 4 kW S6/66 5,5 kW S6/72; S8/66 7,5 kW S8/72 Tri 400/660 v / 50 Hz
Vitesse nominale	S6/66, S8/66 6600 t/mn S6/72,S8/72 7200 t/mn
Protection (option)	Coffret Etoile/Triangle
Poids	S6:avec moteur: 180 Kg S8:avec moteur: 190 Kg S6:nue 51 Kg S8:nue 59 Kg
Dimensions	Hauteur : 500 mm

S6:Longueur :	673 mm
S8:Longueur :	762 mm
Largeur :	953 mm

**TURBINES**

Entrée	Doit être relié par un flexible à un filtre en amont
Sortie	Diffuseur d'air ou filtre à air

**SOUFFLANTES**

Entrée	Doit être équipée d'un filtre à air
Sortie	Doit être reliée par un flexible à l'installation

Turbines et soufflantes peuvent être livrées seules avec bout d'arbre nu

L'ensemble turbine/moteur ou soufflante/moteur est fourni sur châssis avec 4 plots anti-vibratoires

## TABLEAU DE PERFORMANCES

Volume d'air	M <sup>3</sup> /mn	2,5	3	3,5	4	4,5	5	5,5	6	6,5	7	7,5	8	8,5	9	9,5	10	10,5	11	11,5	12
--------------	--------------------	-----	---	-----	---	-----	---	-----	---	-----	---	-----	---	-----	---	-----	----	------	----	------	----

### EN ASPIRATION

S6/66																						
4,0 kW	mm/H <sup>2</sup> O	2080	2010	1945	1875	1800	1715	1610	1500	1380	1255	1100	945	780	600	400						
S8/66																						
5,5 kW	mm/H <sup>2</sup> O	2565	2495	2410	2315	2220	2105	1990	1850	1710	1545	1385	1200	995	730	465	200					
S8/72																						
7,5 kW	mm/H <sup>2</sup> O	3145	3050	2965	2850	2730	2600	2480	2345	2180	2000	1810	1600	1355	1100	855	600	310				

### EN SOUFFLERIE

S6/66																						
4,0 kW	mm/H <sup>2</sup> O	2420	2362	2300	2228	2145	2065	1955	1835	1695	1550	1385	1185	975	750	510	250					
S8/66																						
5,5 kW	mm/H <sup>2</sup> O	3665	3555	3435	3310	3175	3030	2865	2700	2510	2305	2080	1825	1560	1240	850	340					
S8/72																						
7,5 kW	mm/H <sup>2</sup> O	4225	4085	3935	3780	3625	3465	3295	3130	2965	2795	2610	2425	2225	2020	1810	1605	1400	1180	945	710	

## ENSEMBLE AVEC MOTEUR

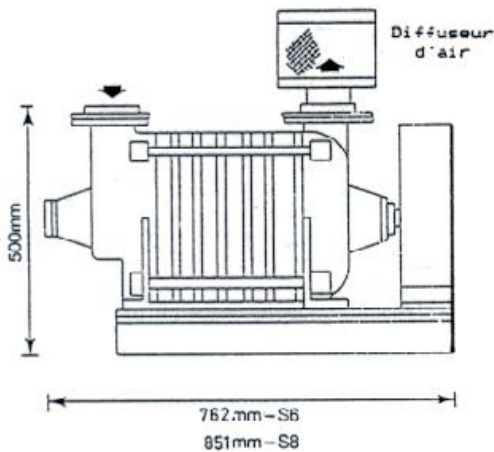

### TURBINE

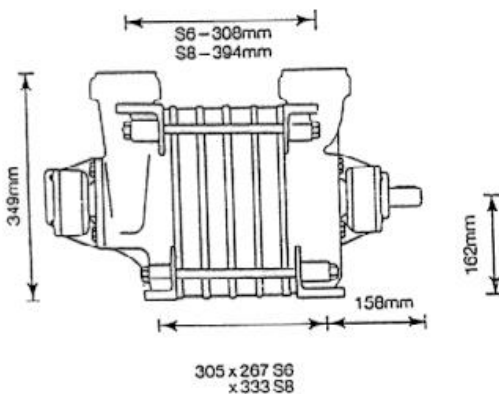

### UNITE NUE

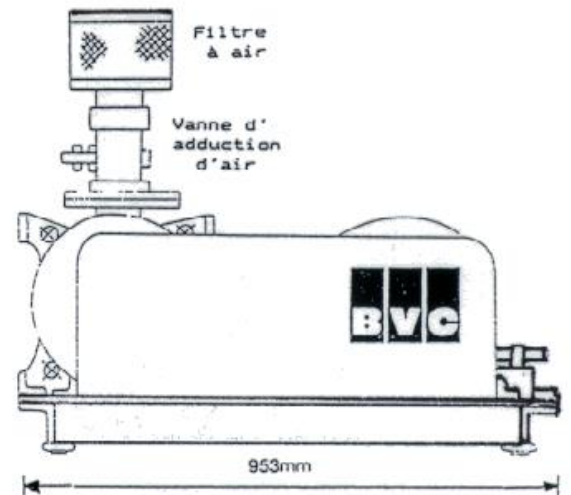

### SOUFFLANTE

Les FILTRES à AIR (soufflantes) et DIFFUSEURS d'AIR (turbines) sont fournis en OPTION de même que les VANNES d'ADDUCTION d'AIR.